

《大方廣佛華嚴經、入不思議解脫境界普賢行願品》講義

(The Handout for the “*Discourse on Samantabhadra's  
Beneficence Aspirations of the Avatamsaka Sutra*” )

主講者 (Lecturer) :

釋心宏 (Ven. Shinhong Shih)

時間 (Time) : 23/03/1993--21/12/1993

地點 (Place) : 臺灣林口長庚醫院、長庚佛學社

## 《華嚴經普賢行願品》講義

◎ 講題 (Topic): 《華嚴經普賢行願品》

◎ 教材 (Teaching Material): 兩本《華嚴經普賢行願品》的精簡註疏:

- 1.) 民國、釋諦閑法師編 (1927) 《普賢行願品輯要疏》，台灣新竹：元光寺重印贈 (2003)。(台中/佛教蓮社；台北/佛陀教育基金會曾經印贈。)
- 2.) 民國、釋慈舟法師講述 (1942) 《普賢行願品親聞記》，台灣新竹：元光寺重印贈 (2003)。(埔里/蓮因寺；台北/佛陀教育基金會曾經印贈。)

◎ 時間 (Time): 23/03/1993--21/12/1993

◎ 地點 (Place): 臺灣林口長庚醫院、長庚佛學社

◎ 講義編撰者 (Handout Composer): 釋心宏敬編 (Shinhong Shih composed)

◎ 講義內容 (Content of the Handout): 補充資料一份

◎ 法寶流通方式: MP3 (本講座的演講內容，可從下列網站下載

The lecture material can be also downloaded from this website:

<http://www.budaedu.org.tw>)

## ◎甲、講述因緣

一、同修多年閉法，行解相資，福慧雙修，發菩提心，上求下化，願能更深入法藏，提昇大圓滿知見，則「日劫相倍」。信願深切，行持更專精。深入此經中之王，祈盼落實「發菩提心，一向專念，往生極樂，一生成辦」之大事業。

二、淨土五經中，原只有淨土三經一論。清·魏源（魏默深）將此〈普賢行願品〉將入成四經，表「華嚴為導，淨土為歸」之深義，良有法眼也。印光祖師又加入〈楞嚴經〉〈大勢至菩薩念佛圓通章〉，是淨土宗之心經（因大勢至菩薩是法界之淨宗初祖），更是慧眼獨具，高超群萌，因此淨宗五經一論，圓滿具足矣。

三、〈無量壽經〉修行綱領，「發菩提心，一向專念。」，而發菩提心的心相，修持次第介紹最詳盡，莫過〈華嚴經〉、〈法華經〉、〈無量壽經〉等大乘經論。

(1) 滿益大師云：「華嚴奧藏，法華秘髓，一切諸佛之心要，菩薩萬行之司南，皆不出於此矣（指大、小本彌陀經），欲廣敷述，窮劫莫盡，智者當知之。」

(2) 彭際清·〈華嚴念佛三昧論〉云：「此土行人，以專念力，修諸功德，回向西方，惡業未斷，生同居土。欣厭既切，粗漏漸除，聞法增進，生有餘土。若修圓教為因，深達實相，回向往生，便感得實報莊嚴土，親承佛記，分證寂光。」故修此品經文，往生品位更高。

(3) 〈無量壽經〉〈第二品總遵普賢〉云：「咸共遵修普賢大士之德，具足無量行願，安住一切功德法中，遊步十方，行權方便，入佛法藏，究竟彼岸。」因此，往生淨土者，皆是發深信心，修菩提行，行普賢道。

四、此經是圓頓大教，是法身大士之境界，古德所謂一聞經題，如食金

剛，永劫不壞。即「一歷耳根，永為道種。」應生百千萬劫難遭遇想。但釋迦世尊當時宣講《華嚴經》時，與會之阿羅漢（如舍利弗、目犍連）皆如聾如盲。故遇到不懂之處，不要灰心，或不滿意，功夫成就時，體悟會更深切。《普賢行願品》云：「往昔由無智慧力，所造極惡五無間；誦此普賢大願王，一念速疾皆消滅。」又云：「若人誦此普賢願，我說少分之善根；一念一切悉皆圓，成就眾生清淨願。」

## ◎Z、大經簡介

### 一、大教興起：

- (1) 《大方廣佛華嚴經》乃教主釋迦世尊，初成正覺，於菩提場中，入甚深禪定為盡虛空遍法界，十方三世一切佛剎微塵數世界的四十一位法身大士，及宿世根熟之天龍八部，現千丈盧舍那身，用三七（共二十一日）宣說一乘了義圓滿修多羅教法。
- (2) 《大智度論》云：諸大乘經皆文殊師利與阿難伽羅（喜海）等，於鐵圍山間結集此經，大龍菩薩收此經於龍宮，未傳於世。
- (3) 龍樹傳及真諦三藏說，龍樹菩薩於佛滅後六百年入龍宮見此經有三本：
  - ① 上本經：十個三千大千世界微塵偈。一個四天下微塵品。
  - ② 中本經：四十九萬八千八百偈。一千二百品。
  - ③ 下本經：十萬偈。四十八品。

龍樹菩薩誦得下本，流傳世間，而中、上兩本，皆非閻浮人心力所及，無法受持，故不傳。
- ④ 略本經：即今大部八十卷。三十九品。

### 一、內容略述（詳細見附表）：

清涼國師將大經分爲四分（共七處九會說法）

- (1) 舉果勸樂生信分（信）：初會菩提場——第一至六品（共十一卷）
- (2) 修因契果生解分（解）：二會至七會——第七至三十七品（共四十一卷）
- (3) 託法進修成行分（行）：八會普光明殿——第三十八品（共七卷）
- (4) 依人證入成德分（證）：九會逝多林——第三十九品（二十一卷）（共四十卷）

善財童子  
五十三參

- 第一位——大智文殊師利菩薩：表根本智啓發
- 第二十七位——大悲觀世音菩薩：以大悲心爲體
- 第五十三位——大行普賢王菩薩：表後得智圓滿

## 二、翻譯版本：

### （一）晉譯六十卷本：

- (1) 東晉沙門支法領，由于闐國帶來《華嚴》前分三萬六千偈。
- (2) 吳郡內使孟顛，右衛將軍褚叔度，於司空謝石所立之揚州道場寺（即唐時，潤州上元興嚴寺），禮請天竺迦維羅衛國三藏沙門，佛陀跋陀羅（覺賢）主譯。
- (3) 東晉義熙十四年（公元四一八年）三月十日至元熙二年（四二〇年）六月十日譯訖，共三十四品，六十卷。次年（四二一年）十二月廿八日校畢。

### （二）唐譯八十卷本：

- (1) 唐武后後，于闐三藏實叉難陀（喜學）攜來《華嚴》四萬五千頌，較晉譯經文義爲全。
- (2) 證聖元年（六九五年）三月十四日，實叉難陀奉詔，於東都大內遍空寺翻譯，義淨、菩提流支、賢首、圓測、復禮等名德均同與譯事，至聖曆二年（六九九年）十月八日圓滿，歷時五年，共卅九品。

八十卷，流通極盛。

- (3) 武后稱讚此經，偈誦曰：「無上甚深微妙法，百千萬劫難遭遇，我今見聞得受持，願解如來真實義。」此偈一出，流傳千古，延用至今。

### (三) 唐德宗貞元譯四十卷本：

- (1) 即八十卷經末後〈入法界〉一品，貞元十一年（七九五年）十一月進梵本。
- (2) 貞元十二年（七九六年）六月初五日，罽賓國（今中亞克什米爾）三藏般若奉詔譯，至十四年（七九八年）二月廿四日譯竟，共四十卷。清涼、圓照等大德同與譯事。今日所講之〈普賢行願品〉乃四十卷中的第四十卷。
- (3) 此經翻譯文理俱優，而知識開示中更為詳明（尤以善財童子五十三參），切於日用，能救末世流弊，最宜廣演流通。

-4-

## 四、此經之殊勝：

- (一) 古德云：「不讀華嚴，不知佛富貴（自性之無盡莊嚴）。」蓋此經乃如來根本法輪，極讚為經中之王，其他一切經典皆是其眷屬。此經大旨為二：

- (1) 明佛陀所親證之不思議解脫境界。
- (2) 說從初發心（因）乃至成佛（果）一切行位。
- 從十信、十住、十行、十迴向、十地、等覺、妙覺（共五十二階位）詳述因心果覺之修行次第，對行解相資有深入啓示。

- (二) 此〈普賢行願品〉一卷，深顯「十大願王，導歸極樂」之心要。普賢菩薩，尊華藏海眾，發十大願王，求生安樂國土，故清涼國師云：「蓋以此卷為華嚴關鍵，修行樞機，文約義豐，功高益廣，能簡能易，唯速唯深，可讚可傳，可行可寶。西域王臣，未有不習。」

經云：「是人命終，最後剎那，世間一切無復相隨，唯此願王，不相捨離，於一切時，引導其前，一剎那中，即得往生極樂世界。」

(三) 此經之功用，以求生安樂為因，圓滿行願為果，即「拔眾生苦，與諸佛樂。」

(1) 經云：「若人誦此願王，諸佛菩薩之所稱讚，一切人天皆應禮敬、供養，此人不久當如普賢菩薩，速得成就微妙色身，具三十二大丈夫相。」（與諸佛樂——予一生成佛之樂）。

(2) 經云：「往昔由無智慧力，所造極惡五無間，誦此普賢大願王，一念速疾皆消滅。」（拔眾生苦——拔六道輪迴之苦）。

(3) 經云：「我既往生彼國已，現前成就此大願；一切圓滿盡無餘，利樂一切眾生界。」

(四) 論發心，則發十大願王為因，求生安樂為果。所謂因該果海，果徹因源，無不從此法界流，無不還歸此法界，因果同時，無前無後，因果一體，非自非他，至圓至頓，至簡至易。以淨土之妙法「一心不亂」為因，證入華藏之極果「一真法界」，故念佛三昧為寶王三昧也。

(五) 修持方法：

- |        |        |        |        |         |
|--------|--------|--------|--------|---------|
| (1) 書寫 | (2) 供養 | (3) 轉施 | (4) 聽聞 | (5) 披讀  |
| (6) 受持 | (7) 開示 | (8) 諷誦 | (9) 思維 | (10) 修習 |

◎丙、釋此一品（依清涼國師所判、諦閑法師《輯要疏》）

◎甲一、總釋名題：二

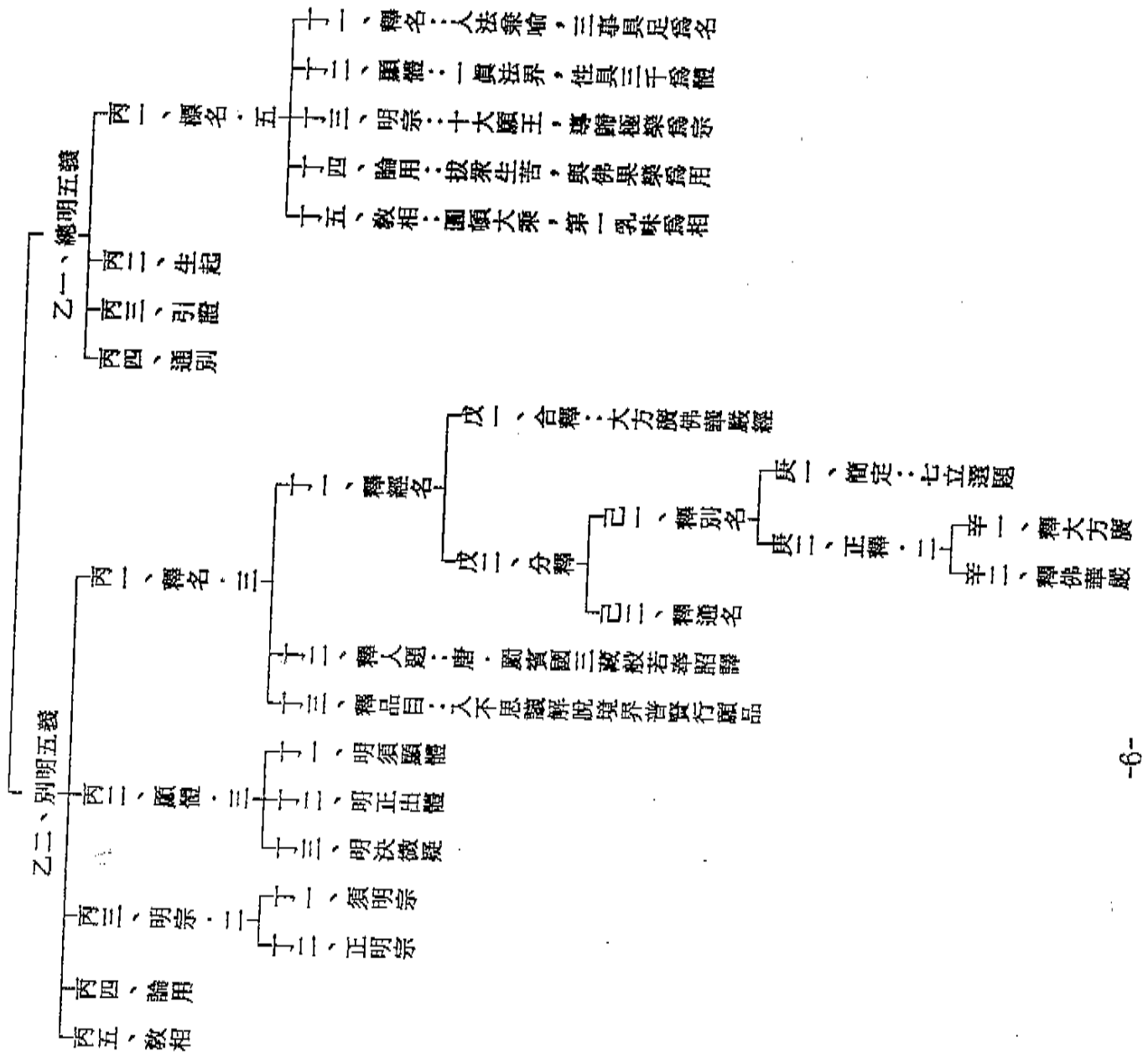

◎戊一、合釋·七

(清涼國師直釋)

(後菴和尚華嚴論貫)

- 大：極虛空之可量，體無邊涯……………毘盧遮那之體大
- 方：竭滄海之可飲，法門無盡……………毘盧遮那之相大
- 廣：碎塵刹而可數，用無能測……………毘盧遮那之用大
- 佛：離覺所覺，朗萬法之幽邃……………毘盧遮那佛



- 華：芬敷萬行，榮耀衆德……………普賢之大行
- 嚴：圓茲行德，飾彼十身……………文殊之大智
- 經：貫攝玄妙，以成真經之彩

◎己一、釋別名·二

○庚一、簡定

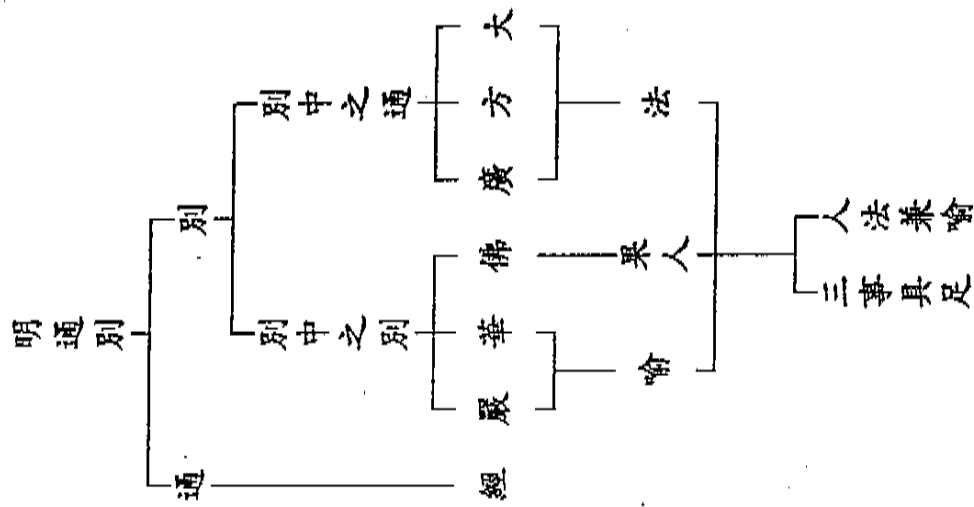

○庚二、正釋·二

辛一、釋大方廣

(1)

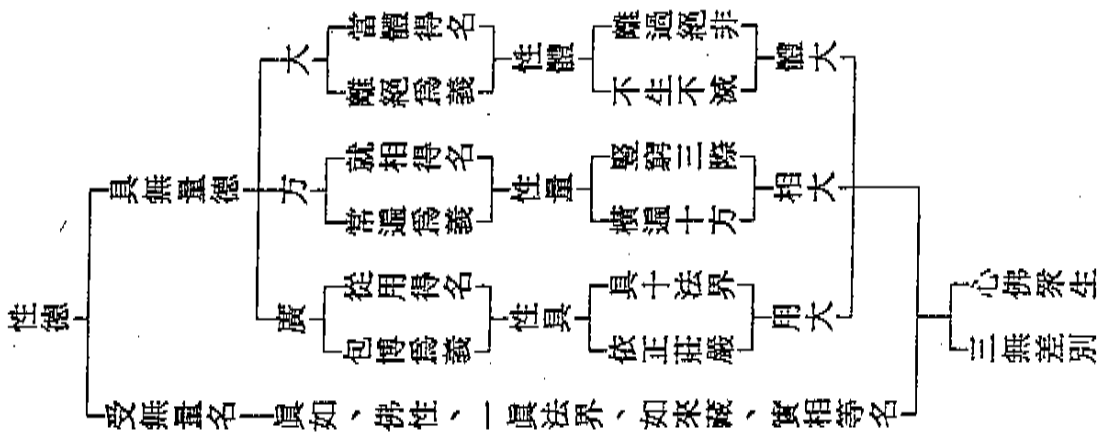

(2) 藕益大師《彌陀要解》云：

「吾人現前一念心性，不在內、不在外，不再中間。非過去、非現在、非未來，非青黃赤白、長短方圓，非香、非味、非觸、非法。覓之了不可得，而不可言其無；具造百界千如，而不可言其有。離一切緣慮分別，語言文字相。而緣慮分別，語言文字相，非離此別有自性。要之，離一切相，即一切法。離故無相，即故無不相，不得已強名實相。」

(3)

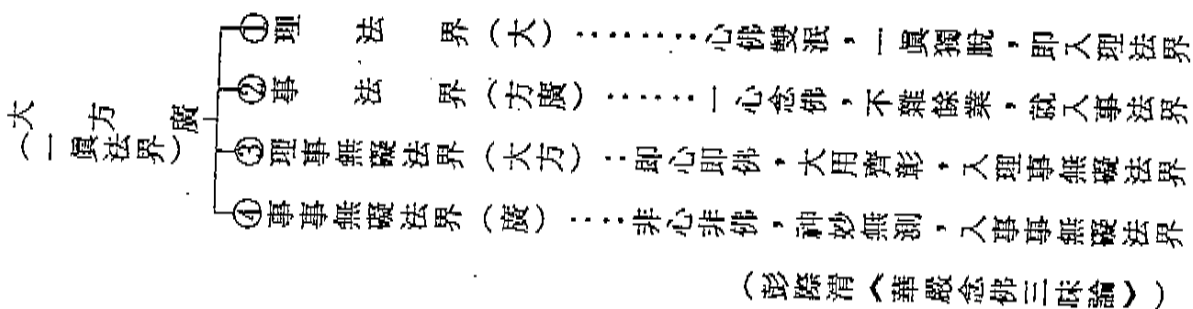

「是知一念佛門，無法不攝，故此經以毘盧為導，以極樂為歸，即觀彌陀，不離華藏，家珍具足，力用無邊，不入此門，終非究竟。」

(4) 以淨宗「一心不亂」為因，頓入《華嚴》「一真法界」為果，因該海，果徹因源。

夏蓮居老居士，《淨修捷要》云：「佛由心生，心隨佛現。心外無境，全佛是心。境外無心，全他即自。洪名正彰自性，淨土方顯唯心。感應道交，呼應同時。十萬億程，去此不遠。心作心是，阿彌陀佛。」故念佛即是念自心，即是念一真法界，即是念大方廣，即是念自性毘盧遮那佛。

下手工夫，即老實念——「都攝六根，淨念相繼」。黃念祖老居士云：「從事持達理持，即凡心成佛心。」

(5) 毘盧彌陀，同一體故：

彭際清《華嚴念佛三昧論》云：「是經（指《華嚴經》）專顯毘盧境界，云何必以極樂為歸？蓋阿彌陀一名無量光，而毘盧遮那此翻光明遍照，同一體故，非去來故，于一體中，要亦不礙去來。」

明·幽溪大師《淨土生無生論》云：「法界圓融體，作我一念心；故我念佛心，全體是法界。」

(6) 常見佛故，終無有退：

《大乘起信論》云：「眾生初學是法，欲求正信，其心怯弱，以住此娑婆世界，不能常值諸佛，親承供養，意欲退者。當知如來有勝方便，攝護信心，謂專念西方極樂世界阿彌陀佛，所修善根，回向願求生彼世界，即得往生，常見佛故，終無有退。」

(7) 萬流齊赴，橫截生死：

《華嚴念佛三昧論》云：「蓋毘盧報土，與二乘凡夫無接引之分，而極樂則九品分張，萬流齊赴。一得往生，橫截生死。視此娑婆，迴分勝劣。」

(8) 一句洪名，三覺圓成：

《淨修捷要》：「無量光壽是我本覺。起心念佛，方名始覺。託彼依正，顯我自心。始本不離，直趨覺路。暫爾相違，使墮無明。故知正遍知海，雖入眾生心想，寂光真淨，不涉一切情計，微妙難思，絕待圓融。」

(9) 信願持名，即禪、即淨、即密、即華嚴：

① 《大集經》云：「若人但念阿彌陀，是名無上深妙禪。」

② 《淨修捷要》云：「顯密一體，身土不二。稱名無異持咒，教主即是本尊。大日遮那，同歸光壽。華藏、密嚴，不離極樂。豎窮三際，橫遍十虛，阿彌陀佛。」

③故念佛時，我即彌陀，彌陀即我，則念佛即是念自性，即念毘盧遮那佛，故「是心是佛，是心作佛。」

辛二、釋佛華嚴

(1)



(2) 華藏教海，所以始文殊智，終普賢行，大悲為根，彌勒為果，故《普賢行願品》云：「一刹那中，即得往生極樂世界。到已即見阿彌陀佛，文殊師利菩薩，普賢菩薩，觀自在菩薩，彌勒菩薩等。」此四菩薩表深義。

(3) 《華嚴念佛三昧論》云：

①「文殊普賢，不離此處而現彼方。隨眾生心，念念出現。故知阿彌陀佛在極樂國中，常轉此經，熾然無間。又此法門，非妙智觀察，無以明我心本具之淨因，故首文殊。非大願莊嚴，無以圓我心本具之淨果，故次普賢。」

②又云：「而觀音彌勒，一則次補彌陀，一則次補釋迦。二聖同會，證樂邦華藏通一無二。而彌勒以諦觀十方唯識，識心圓明，入圓成實，此淨土之正因也。觀音以如幻聞熏無作妙力，遍入國土，成就菩提，此淨土之極果也。」

③

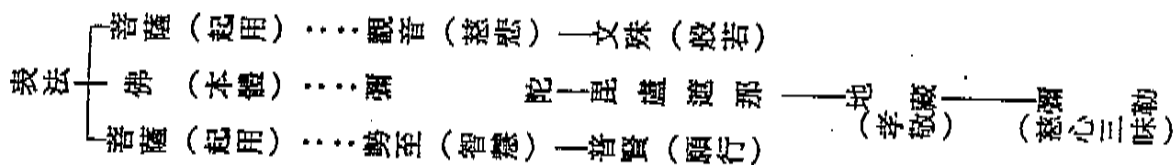

④ 《大疏》以十義釋「佛、華、嚴」三字，見諦閑法師《輯要疏》第六頁至第七頁。

《觀無量壽佛經》云：「諸佛如來是法界身，遍入一切眾生心想中，是故汝等心想佛時，是心即是三十二相，八十隨形好，是心作佛，是心是佛，諸佛正遍知海，從心想生。是故應當一心繫念，諦觀彼佛多陀阿伽度，阿羅訶，三藐三佛陀。」故念佛是因，見佛、成佛是果，應深信不疑，老實持念，因為「一切唯心造」也。

◎己二、釋通名：見註解第八頁

◎丁二、釋人題：同右

◎丁三、釋品題：《入不思議解脫境界普賢行願品》

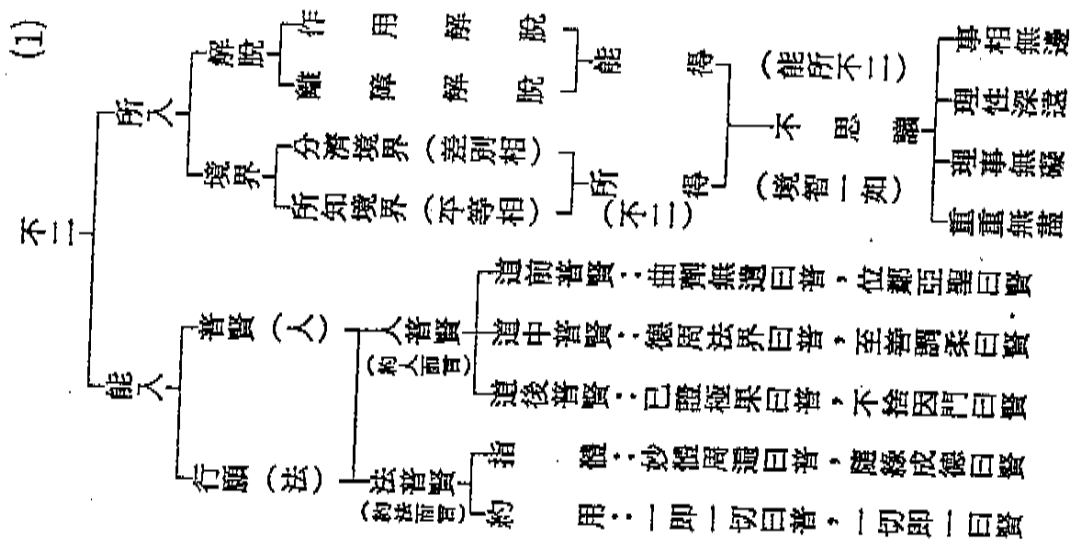

(2) 《八十華嚴》《雜世間品》(卷五十三)有發十種普賢心：

- ①發大慈心，救護一切眾生故。
- ②發大悲心，代一切眾生受苦。
- ③發一切施心，悉捨所有故。
- ④發一切智為首心，樂求一切佛法故。
- ⑤發功德莊嚴心，學一切菩薩行故。
- ⑥發如金剛心，一切處受生不忘失故。
- ⑦發如海心，一切白淨法悉流入故。
- ⑧發如大山王心，一切惡言皆忍受故。
- ⑨發安隱心，施一切眾生無怖畏故。
- ⑩發般若波羅密究竟心，巧觀一切法無所有故。

◎丙二、顯體，三

○丁一、明須顯體

體有三義

- 禮體義：以禮釋體，明是貴極之法，法身德也。
- 體底義：以底釋體，明是透徹之宗，般若德也。
- 體達義：以達釋體，明是無礙之用，解脫德也。

### ○丁二、明正出體：

以一真法界，性具三千爲體。故祖師皆和盤托出，全顯妙義。

(1) 蓮池大師云：「一句阿彌陀佛，該羅八教，圓攝五宗。」

(2) 蕩益大師云：「豈知念得阿彌陀佛熟，三藏十二部極則教理，都在裏許。千七百公案，向上機關，亦在裏許」。三千威儀，八萬細行，三聚淨戒，亦在裏許。祖師真實語也。

### ○丁三、明決微疑

明，幽溪大師云：「法界圓融體，做我一念心，

故我念佛心，全體是法界。」

### ◎丙三、明宗

(1) 此品以十大願王，導歸極樂爲宗。經中十大願行，願由性發，行從性起，一一行願，無非稱性之修德也。所謂導歸極樂者，須知極樂世界，爲法界藏土（法性土），亦即稱性之淨土也。以稱性願王爲因，即是以不生不滅爲本修因，以稱性極樂爲果，即所謂然後圓成佛果地修證。

(2) 《無量壽經》云：「住真實慧，勇猛精進，一向專志莊嚴妙土，所修佛國，開廓廣大，超勝獨妙，建立常然，無衰無變。」

### ◎丙四、論用

以拔眾生苦（六道輪迴之苦），與諸佛樂（一生成佛之樂）。

◎丙五、教相

以圓頓大乘，第一乳味為教相。

◎丁、正釋經文

◎甲二、別解文義：（見諦老〈輯要疏〉第十七頁）



◎咸共遵修普賢大士之德

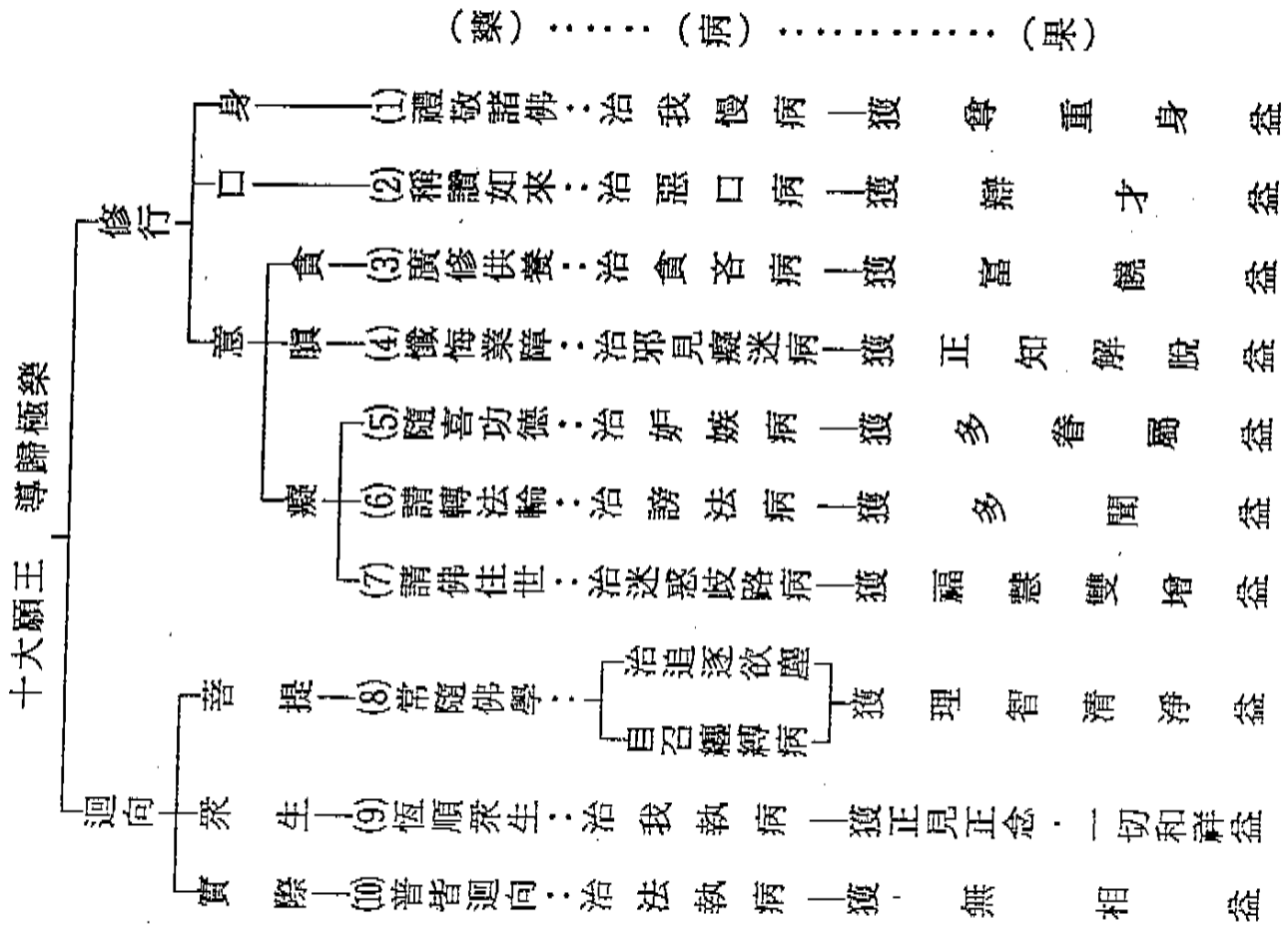

◎普賢大士之德

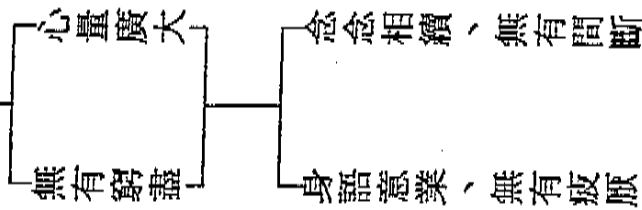

## 《 補充資料 》

◎辛二、別顯勝果。二。壬二、顯行願功能（見慈舟法師註《觀經》七一頁）

生極樂世界有四義：

一、極樂世界，即在華藏內故：

宋·明州草庵道因法師，修圓頓教觀，於晚主延慶乾道三年四月十七日，預知時至，別眾捨報，舉彌陀讚曰：

「無邊剎海海涵空，海空全是蓮華宮；蓮宮周遍遍空海，空海獨露彌陀容。」（依報莊嚴）

「阿彌陀佛不生滅，難覓難拈水中月；絕非雜句如是身，如是慈通如是說。」（彌陀本性）

「我與彌陀本不二，妄覺潛生忽成異；從今掃盡空有塵，父子天然兩相值。」（自性彌陀）

「誓修三福勤六念，身口意業無瑕玷；我今以此念彌陀，不見彌陀終不厭。」（念佛見佛）

讚畢，隨眾唱佛數百，誦《觀經》至上品上生，即斂念坐脫。

二、爲令修行眾生專心一處故，漫說一華藏，即一城猶有東西等分：

(1) 善導大師《觀經四帖疏》：「今此觀門等，指方而立相，住心而取境，總不能無相離念也。如來應知末代罪濁凡夫，立相住心尚不能得，何況離相而求事者。似無術通人，居空安立舍也！」

(2) 道綽大師《安樂集》云：「稱名亦爾，但能專至，相續不斷，定生佛前。今勸後代學者，若欲會其二諦，但知念念不可得，即是智慧門；而能繫念相續不斷，即是功德門。是故經云菩薩摩訶薩，恆以功德智慧以修其心。若始學者，未能破相，但能依相專至，無不往生，不須疑也。」

(3) 善導大師曰：「大聖悲憐，直勸專稱名字者，正由稱名易故，相續即

生。若能念念相續，畢命爲期者，十即十生，百即百生。何以故？無雜緣得正念故，與佛本願相應故，不違教故，順佛語故。若捨專念修雜念者，百中希（稀）得一二，千中希得三四。」

(4) 彭際清《無量壽經啓信論》：「行者既發菩提心，當脩菩薩行。於世出世間所有一毫之善，乃至無邊功德，悉以深心至誠心迴向極樂，亦得名爲一向專念；不必棄捨百爲乃名專念。以佛性遍一切處，有棄有捨，不名念佛。」

(5) 蕩益大師《梵室偶談》：「又禪者欲生西方，不必改爲念佛。但具信願，則參禪即淨土行也。」

(6) 《彌陀要解》：「信願持名，一經（《阿彌陀經》）要旨。信願爲慧行，持名爲行行。得生與否，全由信願之有無；品位高下，全由持名之深淺。故慧行爲前導，行行爲正脩，如目足並運也。」

### 三、西方阿彌陀佛，與此土衆生有緣故：

詳見《無量壽經》〈發大誓願第六品〉，釋迦世尊讚彌陀爲「光中極尊，佛中之王」。

### 四、彌陀即本師故：

(1) 彭際清《華嚴念佛三昧論》云：「是經（指《華嚴經》）專顯毘盧境界，云何必以極樂爲歸？蓋阿彌陀一名無量光，而毘盧遮那此翻光明遍照，同一體故，非去來故，于一體中，要亦不礙去來。」

(2) 夏蓮居《淨修捷要》：「顯密一體，身土不二。稱名無異持咒，教主即是本尊。大日遮那，同歸光壽。華藏、密嚴，不離極樂。豎窮三際，橫遍十虛，阿彌陀佛。」

(3) 故念佛時，我即彌陀，彌陀即我，則念佛就是念自心，念佛性，念毘盧遮那佛，因爲彌陀即本師故。

### ◎辛二、明珠勝果報。三。壬三、增上報

《妙法蓮華經》〈普賢菩薩勸發品廿八品〉：「佛告普賢菩薩，若善男

子善女人，成就四法，於如來後，當得是法華經。」（底下是《法華大成》註）。

一者、為諸佛護念（道契佛心）：聞佛知見，已獲理法界，親承覺胤，故得佛念。

二者、植眾德本（福慧兩辨）：示佛知見，已得事法界，繁興大用，五十二位，一念圓融，故名德本。

三者、入正定聚（體佛妙體）：悟佛知見，已得理事法界，迴超異俗，寂照如如，無出入相，故名正定。

四者、發救一切眾生之心（行佛妙行）：入佛知見，已得事事法界，與普賢事業，平等真如，故名發救一切眾生之心。

然此四法皆普賢行，攝《華嚴》二千餘門，一切不出此四也。

### ◎丙三、勸願受持·三。丁三、重舉勝德

一、曇鸞大師《往生論註》云：「無量壽經三輩往生中，雖行有優劣，莫不皆發無上菩提之心。此無上菩提心，即是願作佛心；願作佛心，即是度眾生心；度眾生心，即攝取眾生有佛國土心。是故願生彼安樂淨土者，要發無上菩提心也。若人不發無上菩提心，但聞彼國土受樂無間，為樂故願生，亦當不得往生也。」

二、滿益大師《彌陀要解》云：「當知吾人大事因緣，同居一關，最難透脫。

(1) 唯極樂同居，超出十方同居之外——了此方能深信彌陀願力。

(2) 信佛力——方能深信名號功德。

(3) 信持名——方能深信吾人心性，本不可思議也。

具此深信，方能發於大願，文中應當二字，即指深信。深信發願，即無上菩提，合此信願，的為淨土指南，由此而執持名號，乃為正行。若信願堅固，臨終十念、一念，亦決得生。若無信願，縱將名號，持至風吹不入，雨打不溼，如銅牆鐵壁相似，亦無得生之理。修淨業者，不可不知也。大本《阿彌陀經》（即《大乘無量壽經》），亦以發菩提心為要

，正與此同。」

三、故「發菩提心，一向專念」後，才能真正實踐「於一念中，所有行願，皆得成就，所獲福聚，無量無邊（自利德）；能於煩惱大苦海中，拔濟眾生，令其出離（利他德）；皆得往生阿彌陀佛極樂世界（二利德——同生淨土，同見彌陀，情與無情，同圓種智）。」

### ◎戊、賢首法藏大師《華嚴經》〈探玄記〉

#### 【一乘十玄門】

##### 一、總說十玄門：

- (1) 同時具足相應門（此約總說）——全體性原理
- (2) 廣狹自在無礙門（此約空說）——超空間性原理
- (3) 一多相容不同門（此約用說）——相入性原理
- (4) 諸法相即自在門（此約體說）——相即性原理
- (5) 隱密顯了俱成門（此約緣說）——表裏性原理
- (6) 微細相容安立門（此約相說）——各存性原理
- (7) 因陀羅網境界門（此約喻說）——無盡性原理
- (8) 託事顯法生解門（此約智說）——具體性原理
- (9) 十世隔法異成門（此約時說）——超時性原理
- (10) 主伴圓明具德門（此約境說）——主伴性原理

##### 一、別示十玄門（依《普賢行願品》「偈頌」出現次序而介說）：

###### （一）微細相容安立門（此約相說）——各存性原理

1 《大疏》：「如琉璃瓶，盛多芥子。」

2 《行願品》：

(1) 「普賢行願威神力，普現一切如來前；一身復現剝塵身，一一遍禮剝塵佛。」

(2) 「一塵中有塵數剎，一一剎有難思佛；一一佛處眾會中，我見恆

演菩提行。」

3 《無量壽經》〈積功累德第八品〉云：「身口常出無量妙香，猶如旃檀，優鉢羅華，其香普薰無量世界。……手中常出無盡之寶，莊嚴之具，一切所須，最上之物，利樂有情。」

## (二) 託事顯法生解門 (此約智說) — 具體性原理

1 《大疏》云：「立像豎臂，觸目皆道。」(所見一切皆法身)

2 禪宗云：「青青竹葉無非法身，郁郁黃花無非般若。」

3 蘇東坡云：「山色無非清淨身，溪聲盡是廣長舌。」

4 虛雲老和尚：「燙著手，打碎杯，家破人亡語難開；春到花香處處秀，山河大地是如來。」

5 密宗所謂：「當相即道，即事而真。」「聲字皆實相」。

6 《淨宗捷要》云：「託彼依正，顯我自心。」又云：「一心觀禮，極樂世界，德風華雨，妙香天樂，泉池林樹，寶網蓋禽，色光聲香，遍滿佛土，成就如是功德莊嚴，增益有情，殊勝善根。大願大力，阿彌陀佛。」

7 《行願品》云：

(1) 「於一塵中塵數佛，各處菩薩眾會中，無盡法界塵亦然，深信諸佛皆充滿。」

(2) 「各以一切音聲海，普出無盡妙言辭；盡於未來一切劫，讚佛甚深功德海。」

8 《無量壽經》〈菩提道場第十五品〉：「又其道場，有菩提樹。……復由見彼樹故，獲三種忍：一音響忍，二柔順忍，三者無生法忍。佛告阿難，如是佛剎，華果樹木，與諸眾生而作佛事。」

9 《彌陀要解》云：「是故舉體作依作正，作法作報，作自作他，乃至能說所說，能度所度，能信所信，能願所願，能持所持，能生所生，能讚所讚，無非實相正印之所印也。」

## (三) 一多相容不同門 (此約用說) — 相入性原理

1 《大疏》云：「若一室之千燈，光光相涉。」

2 《華嚴經》〈盧舍那佛品〉：「以一佛國滿十方，十方入一亦無餘；世界本相亦不壞，無比功德亦應爾。」

3 〈行願品〉云：

(1) 「最勝衣服最勝香，末香燒香與燈燭，一一皆如妙高聚，我悉供養諸如來。」

(2) 「我以廣大勝解心，深信一切三世佛，悉以普賢行願力，普遍供養諸如來。」

(3) 「速疾周遍神通力，……圓滿普賢諸行力。」

4 彌陀之第四十三「寶香普薰願」：「國土所有一切萬物，皆以無量寶香合成，其香普薰十方世界。」

## (四) 同時具足相應門 (此約總說) — 全體性原理

1 《大疏》云：「如海一滴，具百川味。」

2 《華嚴經》〈妙嚴品〉：「一切法門無盡海，同會一法道場中。」

3 一切法成一法 (一切即一)：

(1) 〈普賢行願品〉云：

① 「所有禮讚供養福，請佛住世轉法輪，隨喜懺悔諸善根，迴向眾生及佛道。」

② 「我常隨順諸眾生，盡於未來一切劫，恆修普賢廣大行，圓滿無上大菩提。」

③ 「我於一切諸有中，所修福智恆無盡，定慧方便及解脫，獲諸無盡功德藏。」

④ 「彼佛眾會咸清淨，我時於勝蓮華生，親睹如來無量光，現前授我菩提記。」

(2) 〈無量壽經〉〈至心精進第四品〉云：法藏比丘「於彼廿一俱胝佛土，功德莊嚴之事，明了通達，如一佛刹，所攝佛國，超過於

彼。」

#### 4 一法成一切法（一即一切）：

##### (1) 〈普賢行願品〉云：

①「我既往生彼國已，現前成就此大願，一切圓滿盡無餘，利樂一切眾生界。」

②「蒙彼如來授記已，化身無數百俱胝，智力廣大遍十方，普利一切眾生界。」

##### (2) 〈無量壽經〉：

①〈至心精進第四品〉云：「世間自在王佛，知其（指法藏比丘）高明，志願深廣，即為宣說二百一十億諸佛剎土，功德嚴淨，廣大圓滿之相，應其心願，悉現與之。」

②〈象池功德第十七品〉云：

「若彼眾生，遇浴此水，欲至足者，欲至膝者，欲至腰腋，欲至頸者，或欲灌身，或欲冷者，溫者，急流者，緩流者，其水一一隨眾生意，開神悅體，淨若無形，寶沙映澈，無深不照。微瀾徐迴，轉相灌注。波揚無量微妙音聲。或聞佛法僧聲……甘露灌頂受位聲。得聞如是種種聲已，其心清淨，無諸分別，正直平等，成熟善根。隨其所聞，與法相應。其願聞者，輒獨聞之，所不欲聞，了無所聞，永不退於阿耨多羅三藐三菩提心。」

#### 5 一切法成一法，一法成一切法（一切即一，一即一切）：

(1) 〈普賢行願品〉云：「我此普賢殊勝行，無邊勝福皆迴向，普願沈溺諸眾生，速往無量光佛剎。」

(2) 〈無量壽經〉〈必成正覺第七品〉云：「如佛無礙智，所行慈愍行，常作天人師，得為三界雄。說法師子吼，廣度諸有情，圓滿普所願，一切皆成佛。」

#### (五) 廣狹自在無礙門（此約空說）——超空間性原理



- 1 《大疏》云：「如徑尺之鏡，見十里之影。」
- 2 《華嚴經》〈行願品〉云：「所有十方一切刹，廣大清淨妙莊嚴，眾會圍繞諸如來，悉在菩提樹王下。」
- 3 《觀無量壽佛經》：

(1) 「爾時世尊放眉間光，其光金色，遍照十方無量世界，遷住佛頂，化爲金台，如須彌山。十方諸佛淨妙國土，皆于中現。或有國土，七寶合成。……十方國土，皆于中現，有如是等無量諸佛國土，嚴顯可觀，令羣提希見。」

(2) 「但見此菩薩（指大勢至菩薩）一毛孔光，即見十方無量諸佛淨妙光明，是故號此菩薩，名無邊光，以智慧光，普照一切，令離三途得無上力，是故號此菩薩名大勢至。此菩薩天冠，有五百寶華，一一寶華，有五百寶台，一一台中，十方諸佛淨妙國土廣長之相，皆于中現。」

#### 4 《無量壽經》〈發大誓願第六品〉：

- (1) 「第四十二徼照十方願」：「我作佛時，所居佛刹，廣博嚴淨，光瑩如鏡，徼照十方無量無數不可思議諸佛世界。眾生睹者，生希有心。」
- (2) 「第四十一樹現佛刹願」：「欲見諸佛淨國莊嚴，悉於寶樹間見，猶如明鏡，睹其面像。」

### (六) 諸法相即自在門（此約體說）——相即性原理

- 1 《大疏》云：「如金與金色，二不相離。」
  - 2 晉譯《華嚴經》〈十住品〉：「一即是多，多即是一。」
  - 3 《行願品》：
- (1) 「天龍夜叉鳩槃荼，乃至人與非人等，所有一切眾生語，悉以諸音而說法。」
  - (2) 「一切如來語清淨，一言具眾音聲海，隨諸眾生意樂音，一一流佛辯才海。」

## 4 《無量壽經》：

- (1) 《法藏因地第四品》：「世尊能演一音聲，有情各各隨類解，又能現一妙色身，普使眾生隨類見。」
- (2) 《菩提道場第十五品》：「百千萬色，互相映飾，無量光炎，照耀無極，一切莊嚴，隨應而現。微風徐動，吹諸枝葉，演出無量妙法音聲，其聲流布，遍諸佛國，清暢哀亮，微妙和雅，十方世界音聲之中，最為第一。」
- (3) 《歌歎佛德第廿七品》：「其所散華，即於空中，合為一華，華皆向下，端圓周匝化成華蓋。」

## (七) 隱密顯了俱成門（此約緣說）——表裏性原理

1 《大疏》云：「若片月澄空，晦明相並。」

## 2 《行願品》：

- (1) 「勤脩清淨波羅蜜，恆不忘失菩提心，滅除障垢無有餘，一切妙行皆成就。」
- (2) 「於諸惑業及魔境，世間道中得解脫，猶如蓮華不著水，亦如日月不住空。」
- (3) 「願我臨欲命終時，盡除一切諸障礙，面見彼佛阿彌陀，即得往生安樂刹。」

3 《無量壽經》《禮佛現光第三十八品》：「阿難即從座起，面西合掌，頂禮白言，我今願見極樂世界阿彌陀佛，供養奉事，種諸善根。頂禮之間，忽見阿彌陀佛，容顏廣大，色相端嚴，如黃金山，高出一切諸世界上。又聞十方世界，諸佛如來，稱揚讚歎，阿彌陀佛種種功德，無礙無斷。阿難白言，彼佛淨刹，得未曾有，我亦願樂生於彼土。……作是語時，阿彌陀佛即於掌中放無量光，普照一切諸佛世界，時諸佛國，皆悉明現，如處一尋。以阿彌陀佛殊勝光明，極清淨故，於此世界所有黑山、雪山、金剛、鐵圍，大小諸山，江河叢林，天人宮殿，一切境界，無不照見。譬如日出，明照世間，

，乃至泥犁、谿谷，幽冥之處，悉大開闢，皆同一色。猶如劫水，彌滿世界，其中萬物，沈沒不現，滉漾浩汗，唯見大水，彼佛光明，亦復如是。學聞菩薩，一切光明，悉皆隱蔽，唯見佛光，明耀顯赫。」

### (八) 主伴圓明具德門 (此約境說) — 主伴性原理

1 《大疏》云：「如北辰所居，眾星拱之。」

2 《行願品》：

(1) 「所有與我同行者，於一切處同集會，身口意業皆同等，一切行願同修學。」

(2) 「所有益我善知識，為我顯示普賢行，常願與我同集會，於我常生歡喜心。」

(3) 「一切如來有長子，彼名號曰普賢尊，我今回向諸善根，願諸智行悉同彼。」

(4) 「願身口意恆清淨，諸行剝土亦復然，如是智慧號普賢，願我於彼皆同等。」

(5) 「文殊師利勇猛智，普賢慧行亦復然，我今回卷諸善根，隨彼一切常修學。」

(6) 「普能嚴淨諸剝海，……以普賢行悟菩提。」

(7) 「往昔由無智慧力，所造極惡五無間，誦此普賢大願王，一念速疾皆消滅。」

(8) 「若人誦此普賢願，我說少分之善根，一念一切悉皆圓，成就眾生清淨願。」

3 《無量壽經》：

(1) 以「發菩提心，一向專念」為宗，以「十念必生願」為大願之本。專重持名念佛，名具萬德，此一句佛號圓滿具足一切法之功德，舉體是華嚴玄門圓明具德之義。

(2) 《三輩往生第廿四品》：「乃至獲得一念淨心，發一念心，念於

彼佛。此人臨命終時，如在夢中，見阿彌陀佛，定生彼國，得不退轉無上菩提。」

(3) 〈發大誓願第六品〉：「我作佛時，他方世界諸菩薩眾，聞我名者，證離生法，獲陀羅尼，清淨歡喜得平等住，修菩薩行，具足德本，應時不獲一、二、三忍，於諸佛法，不能現證不退轉者，不取正覺。」（第四十六願至第四十八願）

(4) 〈發大誓願第六品〉：「我作佛時，……國土所有一切萬物，皆以無量寶香合成，其香普薰十方世界，眾生聞者，皆修佛行，若不爾者，不取正覺。」可見一塵一毛，莫不圓明具德。

4 極樂國土能具「主伴圓明具德門」及至「同時具足相應門」等十玄門，乃因法藏宏願所致；「開化顯示真實際」又「住真實之慧」，故能惠以眾生「真實之利」，至一切皆成佛也。

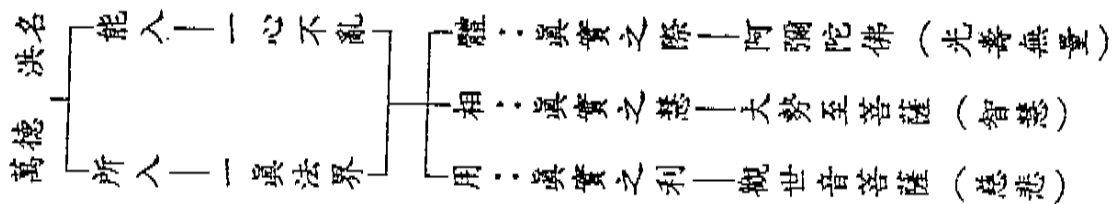

(1) 真實之際：《無量壽經》〈德遵普賢第二品〉：「住深禪定，悉睹無量諸佛，於一念頃，遍遊一切佛土。得佛辯才，住普賢行，善能分別眾生語言，開化顯示真實之際，超過世間諸所有法。」

(2) 真實之慧：《無量壽經》〈積功累德第八品〉：「發斯弘誓願已，住真實慧，勇猛精進，一向專志莊嚴妙土。所修佛國，開廓廣大，超勝獨妙，建立常然，無衰無變。」

(3) 真實之利：《無量壽經》〈大教緣起第三品〉：「如來以無盡大悲，矜哀三界，所以出興於世，光闡道教，欲拯群萌，惠以真實之利。」

5 清·道霽法師《續生無生論》云：

(1) 「彌陀法界身，造我心想中；我心想佛時，徧即全體現。」

- (2) 「我心與佛心，究竟無有二；舉念佛現前，非一亦非異。」
- (3) 「彌陀與諸佛，同一法界身；一稱無量壽，諸佛齊現前。」
- (4) 「我心感我佛，我佛即應我；應感非前後，心佛同一體。」

## 6 《彌陀要解》云：

- (1) 「故一聲阿彌陀佛，即釋迦本師於五濁惡世，所得之阿耨多羅三藐三菩提法。今以此果覺全體，授與濁惡眾生，乃諸佛所行境界，唯佛與佛能究竟，非九界自力，所能信解也。」
- (2) 「蓋所持之名號，真實不可思議。能持之心性，亦真實不可思議。持一聲，則一聲不可思議，持十百千萬（無量）無數聲，聲聲皆不可思議也。」
- (3) 「華嚴奧藏，法華秘髓，一切諸佛之心要，菩薩萬行之司南，皆不出於此矣。欲廣歎述，窮劫莫盡，智者自當知之。」（「此」指大、小本《阿彌陀經》，即「發菩提心，一向專念」就是一句萬德洪名也。）

## （九）十世隔法異成門（此約時說）——超時性原理

1 《大疏》云：「若一夕之夢，朝朝百年。」

### 2 《行願品》：

- (1) 「普盡十方諸剎海，一一毛端三世海；佛海及與國土海，我遍修行經劫海。」
- (2) 「我能深入於未來，盡一切劫為一念；三世所有一切劫，為一念際我皆入。」
- (3) 「我於一念見三世，所有一切人師子；亦常入佛境界中，如幻解脫及威力。」

3 《六十華嚴》《初發心功德品》：「知無量劫是一念，知一念即無量劫。」

### 4 《無量壽經》：

- (1) 《德遵普賢第二品》：「住深禪定，悉睹無量諸佛，於一念頃，

遍遊一切佛土。」

(2) 〈大教緣起第三品〉：「阿難當知，如來正覺，其智難量，無有障礙（般若德）。能於念頃，住無量億劫，身及諸根，無有增減（三德妙用）。所以者何？如來定慧，究暢無極（法身德）。於一切法，而得最勝自在故（解脫德）。」

(3) 〈歌難佛德第廿七品〉：「佛語阿難，彼國菩薩，承佛威神，於一食頃，復往十方無邊淨刹，供養諸佛。」

(4) 彌陀有第十一願「遍供諸佛願」：「於一念頃，不能超過億那由他百千佛刹，周遍巡歷，供養諸佛者，不取正覺。」

(5) 〈慈氏述見第卅九品〉：「佛言，汝見彼國淨行之眾，遊處虛空，宮殿隨身，無所障礙，遍至十方供養諸佛否？……慈氏白言：如佛所說，一一皆見。」

#### (十) 因陀羅網法界門（此約喻說）——無盡性原理

1 〈大疏〉云：「若兩鏡互照，傳耀相寫。」（事事無礙法界）

2 〈行願品〉：

(1) 「於一毛端極微中，出現三世莊嚴刹；十方塵刹諸毛端，我皆深入而嚴淨。」

(2) 「禮敬諸佛」願文中：「一一佛所，皆現不可說不可說佛刹，極微塵數身；一一身，遍禮不可說不可說佛刹，極微塵數佛。」

(3) 在「稱讚如來」願文中：「各以出過辯才天女微妙舌根，一一舌根，出無盡音聲海；一一音聲，出一切言辭海；稱揚讚歎，一切如來諸功德海。」

(4) 「廣修供養」願文中：「如是等雲，一一量如須彌山王，燃種種燈：酥燈、油燈、諸香油燈。一一燈柱，如須彌山；一一燈油，如大海水。」

(5) 因此〈華嚴經〉一一經文與「十大願王」之一願文，皆顯出因陀羅網法界門之事事無礙法界。經云：「所有盡法界，虛空界，

十方三世，一切佛刹，極微塵中，一一各有不可說不可說佛刹，極微塵數廣大佛刹；一一刹中，念念有不可說不可說佛刹，極微塵數，一切諸佛成等正覺。一切菩薩海會圍繞。」

3 《無量壽經》〈寶蓮佛光第廿一品〉云：「又眾寶蓮華周滿世界，一一寶華百千億葉，其華光明，無量種色。∴∴一一華中，出三十六百千億光。一一光中，出三十六百千億佛。身色紫金，相好殊特。一一諸佛，又放百千光明，普為十方說微妙法。如是諸佛，各各安立無量眾生於佛正道。」如是極樂國土中，有無數蓮，蓮放光，光現佛，佛現國土，土中又有無數蓮，蓮復放光現佛。每一蓮華喻一帝珠，如是蓮華周遍佛國。可見極樂即華藏世界。

4 《觀無量壽經》云：

(1) 「此蓮華台，八萬金剛甄叔迦寶，梵摩尼寶，妙真珠網，以為校飾。∴∴復有五百億微妙寶珠以為映飾。一一寶珠，有八萬四千光；一一光，作八萬四千異種金色；一一金色，遍其寶土，處處變化，各作異相。或為金剛台，或作真珠網，或作雜華雲。于十方面，隨意變現，施作佛事。」

(2) 介紹觀〈阿彌陀佛〉時，「彼佛圓光，如百億三千大千世界。于圓光中，有百萬億那由他恆河沙化佛。一一化佛，亦有眾多無數化菩薩以為侍者。無量壽佛有八萬四千相，一一相中，各有八萬四千隨形好；一一好中，復有八萬四千光明。一一光明，遍照十方世界，念佛眾生，攝取不捨。其光相好，及與化佛，不可具說。但當憶想，令心眼見。見此事者，即見十方一切諸佛，以見諸佛故，名念佛三昧。」

(3) 介紹觀〈觀世音菩薩〉時，「其圓光中，有五百化佛，如釋迦牟尼。一一化佛，有五百化菩薩，無量諸天，以為侍者。舉身光中，五道眾生，一切色相，皆于中現。∴∴觀世音菩薩，面如閻浮檀金色，眉間毫相，備七寶色，流出八萬四千萬種光明。一一光明

，有無量無數百千化佛；一一化佛，無數化菩薩以爲侍者，變現自在，滿十方世界。」

- 5 《大日經疏》十五：「如世人以蓮華爲吉祥清淨，能悅可眾心。今秘藏中，亦以大悲胎藏，妙法蓮華，爲最秘密吉祥，一切加持法門之身，坐此蓮台也。」故極樂九品之蓮，正顯大日如來之密嚴國土也。



